

GUIDE per scorrevoli a pavimento

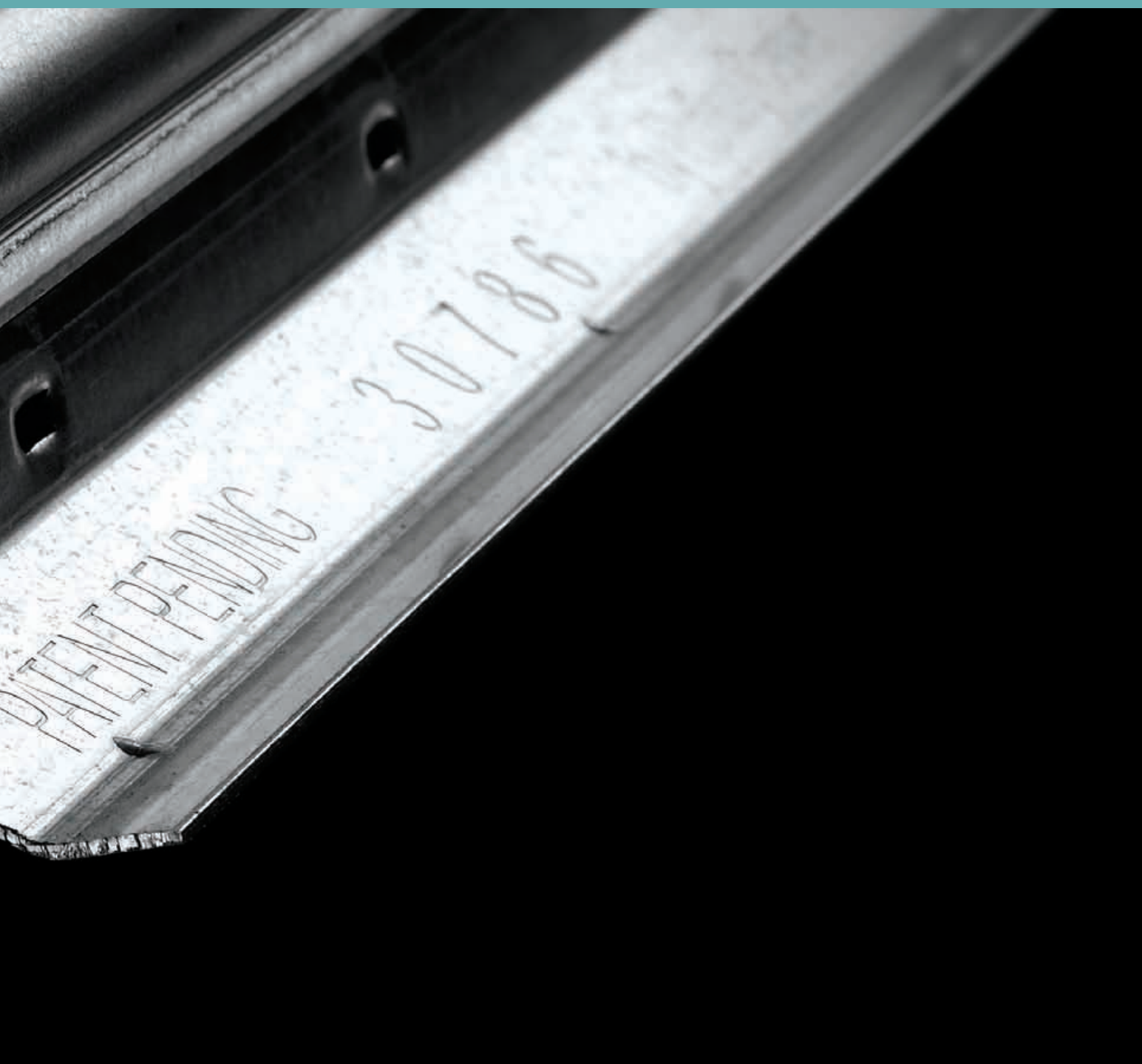

GUIDE PER SCORREVOLI
A PAVIMENTO

Floor track for sliding doors
Boden Schienen Fuer Schiebetoren
Rail au sol pour portes coulissantes
Guías al suelo para puertas corredizas
Напольные направляющие для раздвижных ворот



GUIDE PER SCORREVOLI A PAVIMENTO

NEWOMEGA

I La guida di facile installazione brevettata, con i seguenti vantaggi:

- 1 Capacità di assorbire assestamenti del terreno senza subire deformazioni
- 2 Eccellenti caratteristiche meccaniche con riduzione del peso del profilo
- 3 Aumento della resistenza all'usura
- 4 Eliminazione sfridi e saldature
- 5 Pronta all'uso già zincata: un solo modello per tutti i carichi
- 6 Processo produttivo tecnologicamente avanzato e unico al mondo

UK Easy to install patented track with following advantages:

- 1 Ground shakedown absorption with no strains
- 2 Excellent mechanical features with reduced weight of the profile.
- 3 Increased resistance to wear and tear
- 4 No loss and welds
- 5 Galvanized and ready to use: one model for all loads
- 6 Cutting edge, high tech manufacturing process

D Registrierte Schiene für schnelle Installation mit folgenden Vorteile:

- 1 Absorptionsfähig gegen Erschütterungen des Bodens ohne Entstellungen
- 2 Ausgezeichnete mechanische Eigenschaften mit Verringerung des Profilgewichtes
- 3 Verbesserte Widerstand gegen Abnutzung
- 4 Keine Abfälle und Schweißfugen
- 5 Verzinkt und sofort Anwendbar: ein Modell für alle Lasten
- 6 Sorgfältiger Projektierung und hochmoderner Herstellungstechnologien

F Le guide breveté facile à installer offre les avantages suivants:

- 1 Absorption des tassements du sol sans déformations
- 2 Réduction du poids du profilé et caractéristiques mécaniques d'excellence
- 3 Résistance croissante à l'usure
- 4 Élimination des soudures et des copeaux
- 5 Un model unique prêt à l'usage, zingué
- 6 Technologie productive avancée et unique au monde

E La guía patentada de fácil instalación, con las siguientes ventajas:

- 1 Capacidad de absorber el asentamiento del terreno sin sufrir deformaciones
- 2 Excelentes rasgos mecánicos con reducción del peso del perfil
- 3 Aumento de la resistencia al desgaste
- 4 Eliminación de metralla y soldadura
- 5 Lista para ser usada ya zincada: sólo un modelo para toda carga
- 6 Proceso productivo de alta tecnología y único en el mundo.

RUS Легкая в установке запатентованная направляющая имеет следующие преимущества:

- 1 Возможность поглощать осадку грунта без деформации
- 2 Прекрасные механические характеристики и снижение веса конструкции
- 3 Повышенная устойчивость в употреблении
- 4 Отсутствие обрезков и швов
- 5 Подготовлена для использования
- 6 Передовая производственная технология

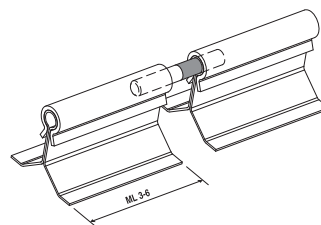
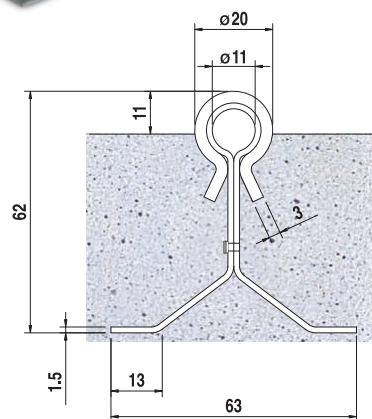
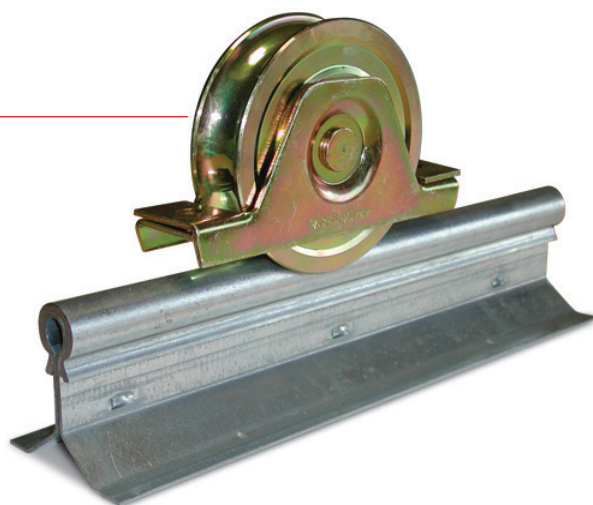

I Spina di giunzione guida NEW OMEGA
art.53 NO

- UK** Pin joint NEW OMEGA guide
D Verbindungsstift Laufschiene NEW OMEGA
F Pivot de jonction - guide NEW OMEGA
E Perno de conexión guía NEW OMEGA
RUS Шпилька соединительная профиля Омега арт. 53

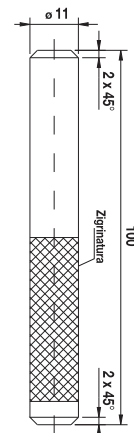

Articolo - Article	Descrizione Description	Fasci Sheafs		
Riferimento - Reference		ML	N°	kg
NEW OMEGA Z 3	BZ 60 62 03	Zincato da ML 3	99	330
NEW OMEGA Z 6	BZ 60 62 06	Zincato da ML 6	198	660
53 NO	IZ 10 10 00	Spina di giunzione zincata	20	2

NEW OMEGA 2

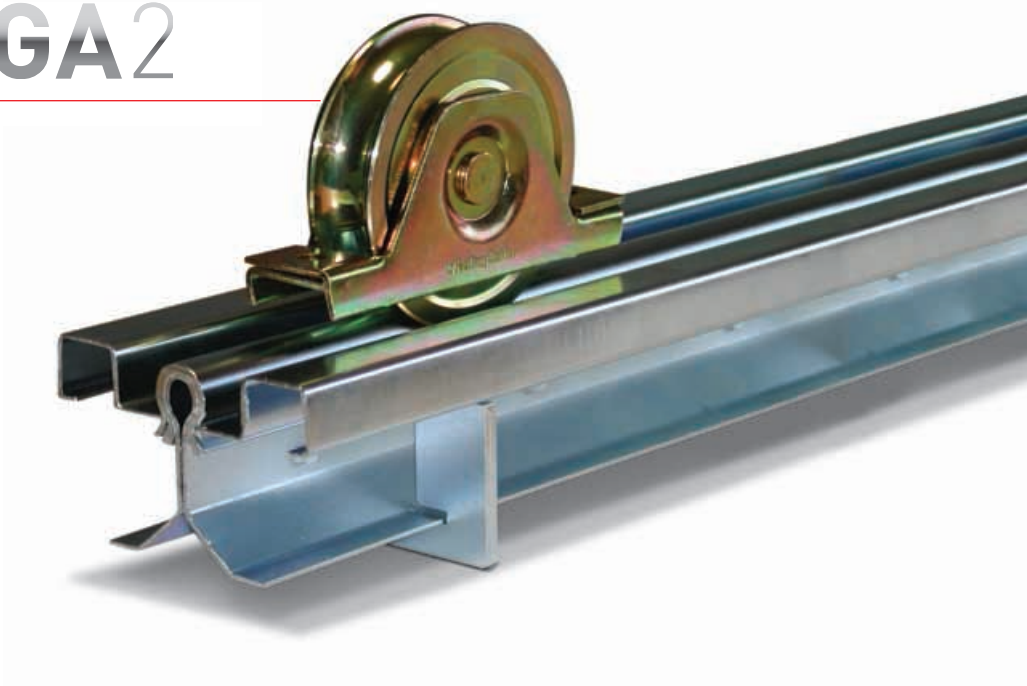

I vantaggi di NEW OMEGA 2

Studiata e realizzata per portoni scorrevoli dove eventuali dislivelli potrebbero ostacolare il passaggio di muletti, carrelli ecc.

UK The advantages of NEW OMEGA 2

Designed for sliding doors and gates where differences in the ground level would obstruct the passage of fork, lift trucks, carriages ect.

D Die vorteile NEW OMEGA 2 Laufschiene:

Fuer Schiebetore, bei denen eventuelle Unebenheiten die Durchfahrt von Gabelstaplern, Wagen u. a. behindern

F Le avantages d'NEW OMEGA 2

Rail conçu et réalisé pour portail coulissant ou d'éventuelles différences de niveau peuvent gêner le passage des chariots, etc.

E Las ventajas de NEW OMEGA 2

Estudiada y realizada para puertas correderas donde los desniveles obstaculizan el pasaje de carretillas, etc.

RUS Преимущество NEW OMEGA 2

Разработано и реализовано для раздвижных ворот, где перепад уровней может препятствовать ходу тележки и тд.

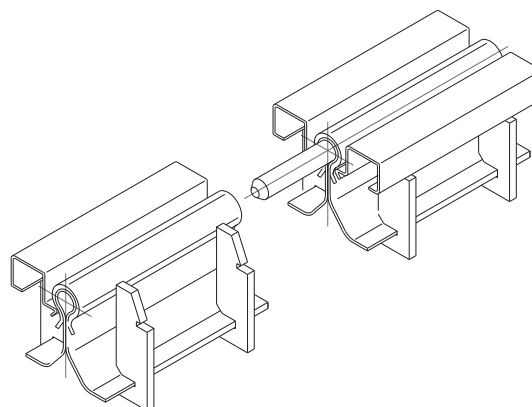
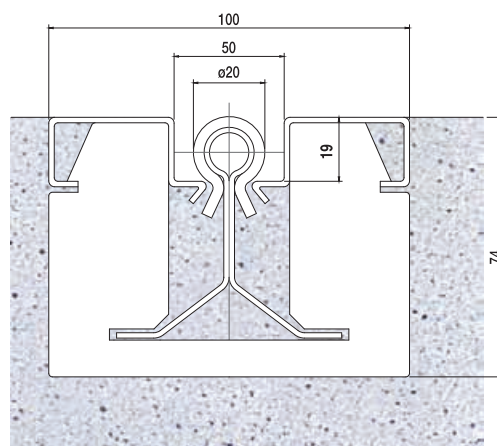

Articolo - Article		Descrizione Description	Fasci Sheafs		
Riferimento - Reference			ML	N°	
51	BZ 37 26 06	Profilo zincato da ML 6	396		394
52	PT 00 52 00	Attacco tropicalizzato	12		1,6

GUIDE PER SCORREVOLI A PAVIMENTO

IBBI

I Il binario IBBI è frutto di continui studi ed aggiornamenti tecnologici ed è prodotto esclusivamente con materiale di prima scelta ZENDZIMIR Z200MA, disponibile con spessore 4 mm ed in barre con lunghezze da 3 e 6 metri, per soddisfare una più ampia gamma di Clienti.

Il binario IBBI è corredato con la giunzione RAPIDA, che permette un innesto rapido del binario e una più precisa unione tra le due parti, con la possibilità di unire anche spezzoni più corti ed eliminando così tutti gli scarti.

UK The IBBI track stems from long studies and continuous technological improvement. It is produced only with first quality material ZENDZIMIR Z200MA and is available as 4 mm thick and in 3 or 6 m bars, in order to satisfy any request.

The IBBI track is provided with the QUICK joint, that enables a quick and more precise coupling of the two parts, with the possibility to join also shorter parts, thus utilizing even rejections.

D Die IBBI Schiene ist das Ergebnis sorgfältiger Entwicklung und wird hergestellt nur mit erster Qualität ZENDIMIR Z200MA Material.

Verfügbar als 4mm dicke, 3 bzw. 6 m lange Barren, um mit den Anforderungen aller Kunden am Besten gerecht zu werden. Die IBBI Schiene ist mit SCHNELLEM Anschluß versorgt, um eine schnelle Einschaltung der Schiene und eine genauere Kupplung der Teilen zu ermöglichen. Damit wird es möglich auch kürzere Schienstücke anzuschließen, ohne Abfälle.

F Le rail IBBI est le résultat de plusieurs innovations technologiques et des recherches continues. Produit uniquement par ZENDZIMIR Z200MA, un matériel de première qualité, il est disponible avec 4mm d'épaisseur et avec des barres de 3 à 6 mètres de long afin de satisfaire un plus grand éventail de clients.

Le rail IBBI est doté d'une jonction RAPIDE qui permet un embrayage précis et rapide du rail aux parties avec la possibilité d'utiliser des tranches plus petites obtenir une union parfaite.

E La vía IBBI es el fruto de continuos estudios y actualizaciones tecnológicas y se realiza sólo con material de primera calidad ZENDZIMIR Z200MA, disponible con espesor 4 mm y en cajones largos de 3 a 6 metros, para satisfacer todo tipo de Cliente.

La vía IBBI está integrada por el enlace RÁPIDO, que favorece un acoplado rápido de la vía y una unión más precisa entre las dos partes, con la posibilidad de juntar también trozos más cortos, eliminando, de esta manera, todos los descartes.

RUS Направляющая IBBI это результат исследований и непрерывной технологической модернизации.

Она производится только из первоклассного материала ZENDZIMIR Z200MA и имеется в наличии как планка 4 мм толщиной и 3 или 6 м длиной, что удовлетворит любой запрос.

Направляющая IBBI поставляется со СКОРОСТНЫМ соединением, которое дает возможность быстрой и более точной стыковки двух частей, или нескольких коротких, что позволяет устранить недостатки.

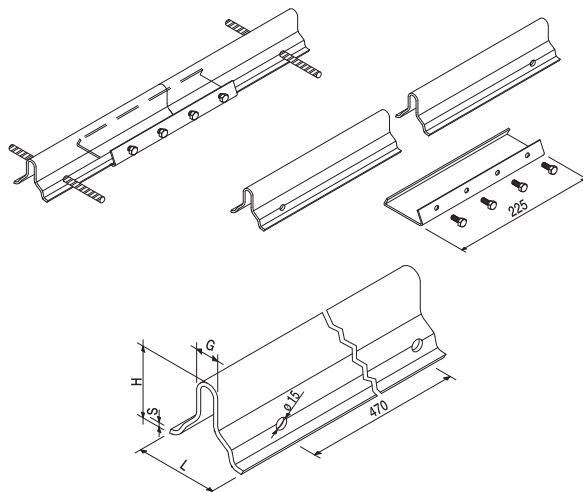
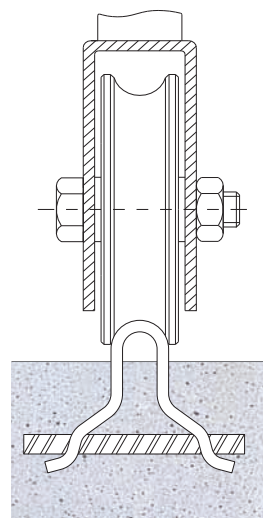
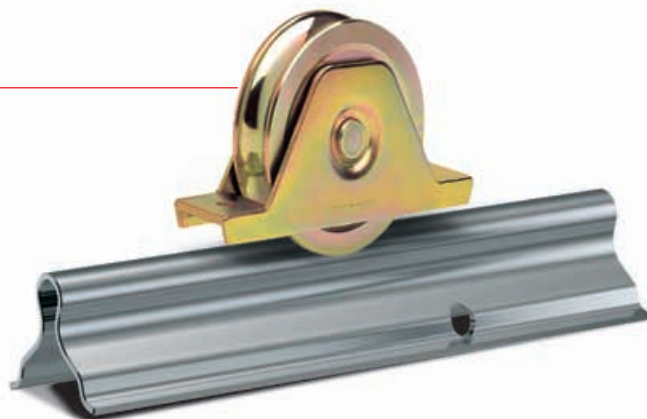

Articolo - Article	Descrizione Description	L	H	S	G	Fasci Sheafs		
Riferimento - Reference		mm			∅	ML	N°	kg
IBBI Z 6/4	BZ 55 53 64 Zincato da ML6	66	53	4	20	300		1040
IBBI Z 3/4	BZ 55 53 34 Zincato da ML3	66	53	4	20	150		520
RAPIDA	PT 77 22 00 Giunzione c/viti						10	6

IBBI Ø16

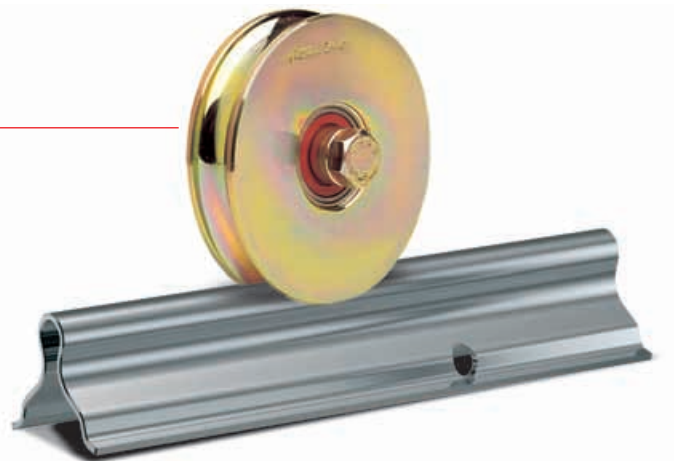

I Il binario IBBI Ø16 è un binario con scorrimento da Ø16 mm ed è prodotto esclusivamente con materiale di prima scelta ZENDZIMIR Z200MA, disponibile con spessore 3 mm ed in barre con lunghezze da 3 e 6 metri, per soddisfare una più ampia gamma di Clienti.

Il binario IBBI è corredato con la giunzione RAPIDA, che permette un innesto rapido del binario e una più precisa unione tra le due parti, con la possibilità di unire anche spezzoni più corti ed eliminando così tutti gli scarti.

UK The IBBI Ø16 mm track is a sliding Ø16 track produced only with first quality material ZENDZIMIR Z200MA and available at 4 mm thick and in 3 or 6 m bars, in order to satisfy any request. The IBBI track is provided with the QUICK joint, that enables the quick and more precise coupling of the two parts, with the possibility to join also shorter parts, thus utilizing even rejections.

D Die IBBI Schiene Ø16 mm ist eine Ø16 mm Schieb-Schiene die nur mit erster Qualität ZENDIMIR Z200MA Material hergestellt wird. Verfügbar als 4mm dicke, 3 bzw. 6 m lange Barren, um mit den Anforderungen aller Kunden am Besten gerecht zu werden. Die IBBI Schiene ist mit SCHNELLEM Anschluß versorgt, um eine schnelle Einschaltung der Schiene und eine genauere Kupplung der Teilen zu ermöglichen. Damit wird es möglich auch kürzere Schienstücke anzuschließen, ohne Abfälle.

F Le rail IBBI Ø16 est un rail coulissant de Ø16mm produit uniquement par ZENDZIMIR Z200MA, un matériel de première qualité, elle est disponible avec 4mm d'épaisseur, et avec des barres de 3 à 6 mètres de long afin de satisfaire un plus grand éventail de clients.

Le rail IBBI est doté d'une jonction RAPIDE qui permet un embrayage précis et rapide du rail aux parties avec la possibilité d'utiliser des tranches plus petites obtenir une union parfaite.

E La vía IBBI Ø16 es una vía con desplazamiento de Ø16 mm realizada exclusivamente con materiales de primera calidad ZENDZIMIR Z200MA, disponible con espesor 3 mm y con barras largas de 3 a 6 metros para satisfacer todo tipo de Cliente.

La vía IBBI está integrada por el enlace RÁPIDO, que favorece un acoplado rápido de la vía y una unión más precisa entre las dos partes, con la posibilidad de juntar incluso los trozos más cortos, eliminando, de esta manera, todos los descartes.

RUS Направляющая IBBI Ø16 – это скользящая направляющая Ø16. Она производится только из первоклассного материала ZENDZIMIR Z200MA и имеется в наличии как планка 4 мм толщиной и 3 или 6 м длиной, что удовлетворит любой запрос.

Направляющая IBBI поставляется со СКОРОСТНЫМ соединением, которое дает возможность быстрой и более точной стыковки двух частей, или нескольких коротких, что позволяет устранить недостатки.

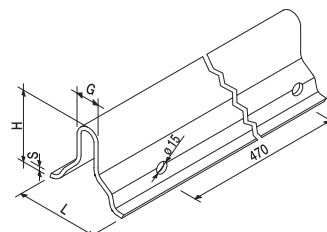
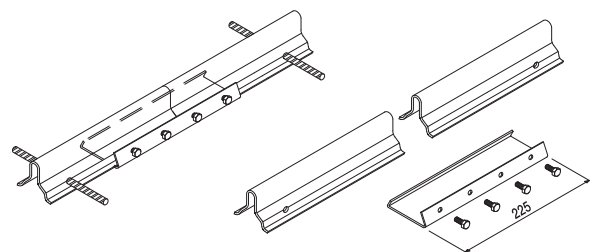
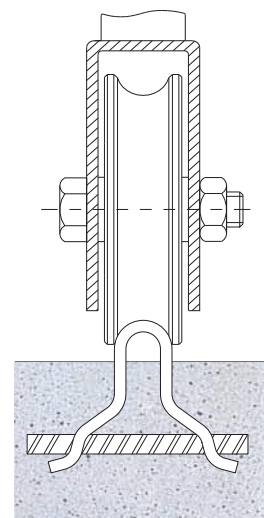

Articolo - Article	Descrizione Description	L	H	S	G	Fasci Sheafs	
Riferimento - Reference		mm			∅	ML	N° Kg
IBBI Z 6/3	BZ 55 53 63 Zincato da ML 6	63	53	3	16	300	860
IBBI Z 3/3	BZ 55 53 33 Zincato da ML 3	63	53	3	16	150	430
RAPIDA	PT 77 22 00 Giunzione c/viti						10 6

GUIDE PER SCORREVOLI A PAVIMENTO

SISTEMA



I La guida di qualità al giusto prezzo.

SISTEMA è una guida che attraverso un sistema di fori e zanche consente un ancoraggio ottimale al suolo. Questo è possibile mediante foratura della lamiera durante la fase di profilatura, con risultato finale di una guida di qualità superiore ad un prezzo contenuto!

Le caratteristiche principali della guida SISTEMA sono:

- 1 spessore da 3 mm
- 2 scorrimento da $\varnothing 20$ mm
- 3 sistema specifico di giunzione

UK The value engineered track.

SISTEMA is a track that thanks to a drillings and fasteners system enables a perfect fixing to the ground. This is achieved punching sheet during lamination, thus assuring a high quality track at a very convenient price.

SISTEMA track main features:

- 1 3 mm thick
- 2 $\varnothing 20$ mm sliding
- 3 specific coupling system

D Die preiswertige Qualitätsschiene.

SISTEMA ist eine Schiene die, dank eines Bohrung- und Befestigungssystems eine perfekte Festmachung am Boden gewährleistet. Das wird von der Blechbohrung während der Aufreifung ermöglicht, und sichert eine sehr preiswertige Schiene, bester Qualität.

SISTEMA Schiene Hauptmerkmale:

- 1 3 mm Dicke
- 2 $\varnothing 20$ mm Schlittern
- 3 Spezielles Kupplungssystem

F Le guide de qualité à un prix raisonnable.

A travers un système de trous et d'étaux, le guide SISTEMA permet un excellent ancrage au sol du à la percement de la tôle pendant l'étape de la étirage. Le résultat est un guide de qualité supérieure à un prix très avantageux.

Les caractéristiques principales du guide SISTEMA sont les suivantes:

- 1 3 mm d'épaisseur
- 2 rail coulissant de $\varnothing 20$ mm
- 3 système spécifique de jonction

E La guía de calidad al justo precio.

SISTEMA es una guía que valiéndose de un sistema de agujeros y zancas permite un perfecto anclaje al suelo.

Esto es posible a través de un pinchazo de la plancha en la fase de perfiladura, obteniendo, como resultado final, una guía de calidad superior a un precio contenido!

Los rasgos principales de la guía SISTEMA son estos:

- 1 espesor de 3 mm
- 2 desplazamiento de $\varnothing 20$ mm
- 3 sistema específico de enlace

RUS Направляющая превосходного качества.

SISTEMA – это направляющая, которая благодаря отверстиям и крепежу позволяет отличную фиксацию на грунте. Это достигается перфорированием листов во время наслоения, в результате чего мы имеем направляющую высокого качества по доступной цене.

Основные черты направляющей SISTEMA:

- 1 3 мм толщина
- 2 $\varnothing 20$ мм скольжение
- 3 Специальная система соединения

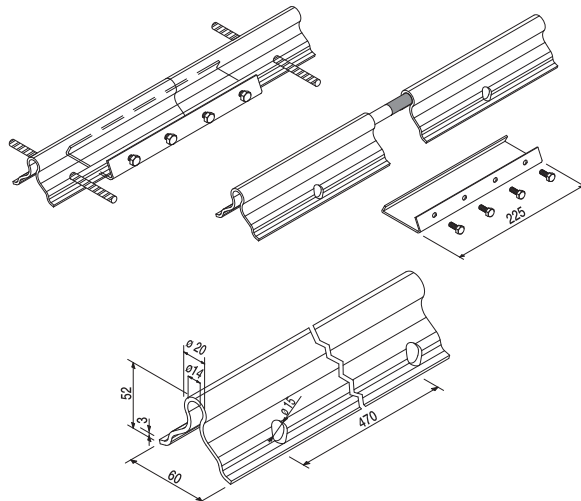
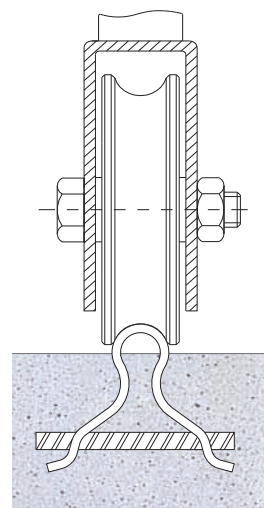

Articolo - Article		Descrizione Description	Fasci Sheafs	ML
Riferimento - Reference			ML	
SISTEMA	BZ 55 53 6P	Zincato da ML 6	300	860
SISTEMA Z 3	BZ 55 53 3S	Zincato da ML 3	150	430
RAPIDA	PT 77 22 00	Giunzione c/viti	10	6

FLOOR

I La nuova guida studiata e realizzata per cancelli e portoni, adatta ad ambienti dove è già esistente una pavimentazione.

- 1 Pronto all'uso già zincato in barre da ml 6
- 2 Ridotti al minimo i tempi di realizzazione
- 3 Assemblaggio in cantiere
- 4 Elevata robustezza
- 5 Eliminazione di saldatura

UK The new track has been designed for gates and doors in surroundings where the floor is already present.

- 1 Ready to use galvanized 6ml bars
- 2 Reduced installation times
- 3 On site assembly
- 4 Very strong
- 5 No welds

D Die neue Schiene ist für Türe und Tore entwickelt worden, die in schon mit Fußboden ausgestatteten Räumen installiert werden müssen.

- 1 Sofort anwendbare verzinkte 6m Barren
- 2 Schnellere Installation
- 3 Bauplatzfertigung
- 4 Sehr stark
- 5 Keine Schweißfugen

F Le nouveau guide, est réalisé pour les grilles et les portes, s'harmonise avec les lieux où il y a un carrelage existant.

- 1 Prêt à l'usage, zingué, en barre de 6ml
- 2 Temps de réalisations réduits au minimum
- 3 Assemblage au chantier
- 4 Grande solidité
- 5 Élimination des soudures

E La nueva guía, estudiada y realizada para cancelas y portones, es apta para lugares donde ya hay una pavimentación.

- 1 Listo para el uso ya cincado en barras de ml 6
- 2 Reducidos al mínimo los tiempos de realización
- 3 Montaje en obra
- 4 Elevada solidez
- 5 Eliminación de la soldadura

RUS Новая направляющая была разработана для дверей и ворот в местах, где пол уже присутствует.

- 1 Подготовлена для использования 6 мл оцинкованных штанг
- 2 Сокращенное время инсталляции
- 3 Сборка на стройплощадке
- 4 Очень прочная
- 5 Отсутствие швов

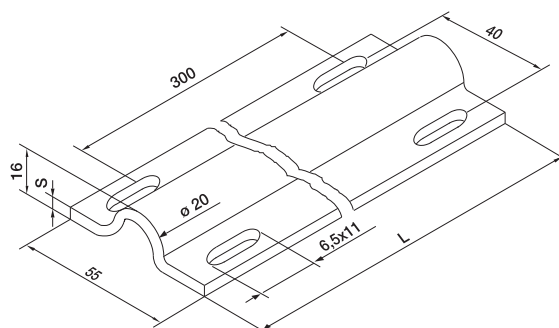
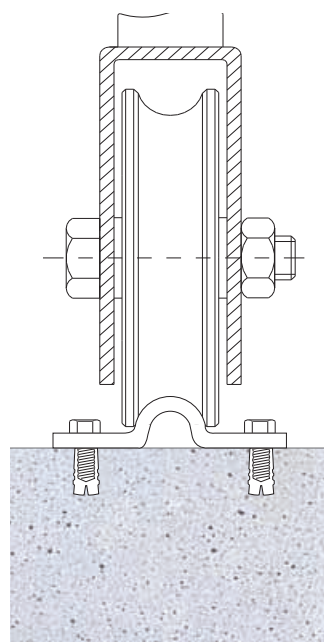

Articolo - Article		Descrizione Description	L	S	Fasci Sheafs	kg
Riferimento - Reference			ML	mm	ML	
FLOOR Z 3	BZ 55 16 03	Zincata	3	3,5	150	266
FLOOR Z 6	BZ 55 16 06	Zincata	6	3,5	300	532

GUIDE PER SCORREVOLI A PAVIMENTO

ANGULA

I La nuova guida studiata per cancelli e portoni, adatta ad ambienti dove è già esistente una pavimentazione.

- 1 Pronto all'uso già zincato in barre da ml 6
- 2 Ridotti al minimo i tempi di realizzazione
- 3 Assemblaggio in cantiere
- 4 Elevata robustezza
- 5 Eliminazione di saldatura

UK The new track has been designed for gates and doors in surroundings where the floor is already present.

- 1 Ready to use galvanized 6ml bars
- 2 Reduced installation times
- 3 On site assembly
- 4 Very strong
- 5 No welds

D Die neue Schiene ist für Türe und Tore entwickelt worden, die in schon mit Fußboden ausgestatteten Räumen installiert werden müssen.

- 1 Sofort anwendbare verzinkte 6m Barren
- 2 Schnellere Installierung
- 3 Bauplatzfertigung
- 4 Sehr stark
- 5 Keine Schweißfugen

F Le nouveau guide, est réalisé pour les grilles et les portes, s'harmonise avec les lieux où il y a un carrelage existant.

- 1 Prêt à l'usage, zingué, en barre de 6ml
- 2 Temps de réalisations réduits au minimum
- 3 Assemblage au chantier
- 4 Grande résistance/ solidité
- 5 Elimination des soudures

E La nueva guía estudiada para cancelas y portones, apta para lugares donde ya existe una pavimentación.

- 1 Listo para el uso ya cincado en barras de ml 6
- 2 Reducidos al mínimo los tiempos de realización
- 3 Montaje en obra
- 4 Elevada solidez
- 5 Eliminación de soldadura

RUS Новая направляющая была разработана для дверей и ворот в местах, где пол уже присутствует.

- 1 Подготовлена для использования 6 мл оцинкованных штанг
- 2 Сокращенное время инсталляции
- 3 Сборка на стройплощадке
- 4 Очень прочная
- 5 Отсутствие швов

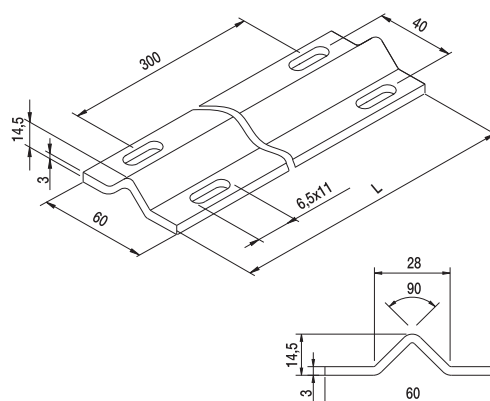
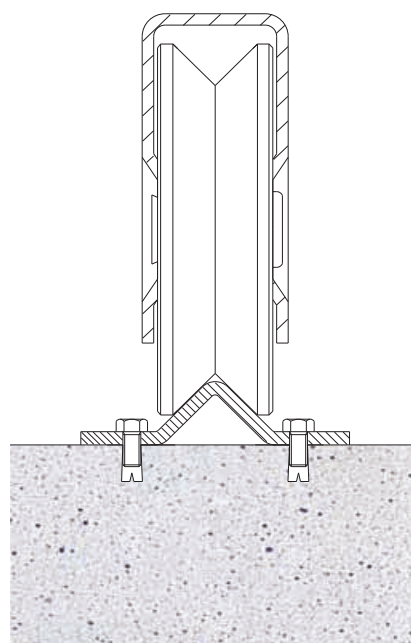

Articolo - Article	Descrizione Description	L	S	Fasci Sheafs	kg	
Riferimento - Reference		ML	mm	ML		
ANGULA Z 3	BZ 60 15 03	Zincata	3	3	150	232
ANGULA Z 6	BZ 60 15 06	Zincata	6	3	300	464

HEAVY

I Ideata principalmente per portoni scorrevoli, HEAVY si differenzia già dal suo nome, sinonimo di pesantezza e robustezza. Costruita con i migliori materiali ed accoppiata all'interno di un profilo ben definito consente:

- Allineamenti perfetti e facilità estrema di unione tra una barra e l'altra della guida, tramite una giunzione di serraggio ed allineamento, impiegata fino al momento della presa del calcestruzzo.
- Permette di far scorrere in tranquillità portoni pesanti.
- Tutta la struttura viene annegata nel pavimento: questa operazione permette la facilità e tranquillità di passaggio continuo a carrelli elevatori, eliminandone il rischio di movimento o caduta del carico o la probabile collisione con la parte anteriore del carrello elevatore (forche)

UK Designed mainly for sliding gates, HEAVY stands also with its name for strength and steadiness. Manufactured with the best materials and coupled with a specific profile it assures:

- Perfect and extremely simple alignment between the track bars, thank to a fixing and aligning joint, employed until the concrete sets.
- Best results with heavy gates
- The whole structure is placed within the cement: this assures easy transit with carriages, with no risks of impact and load falls

D Entwickelt vor allem für Schiebtoren, HEAVY steht schon mit Ihrem Namen für Stärke und Festigkeit. Hergestellt mit Materialien bester Qualität dank der Kupplung mit einem speziellen Profil sie sichert:

- Perfekte und viel vereinfachte Anreihung der Barre mit der Schienen durch einem Befestigungs- und Anreihungsanschluß, verwendet bis die Betonsetzung fertig ist.
- Hervorragende Ergebnisse mit schweren Toren.
- Die gesamte Struktur ist im Beton gesenkt: das gewährleistet sicheres Verkehr, ohne Stoß- oder Lastfallrisiken.

F Principalement projeté pour les portes coulissantes, il se distingue des autres pour sa solidité et sa lourdeur, Construit avec les meilleurs matériaux, inséré dans un profilé défini il permet:

- Alignements parfaits et unions extrêmement faciles entre une barre et l'autre du guide grâce à une jonction de serrage et alignement employée jusqu'à la prise du béton
- Coulisement facile des portes lourdes
- Toute la structure est complètement insérée dans le sol: cette opération permet un passage continu et facile des chariots éleveurs, l'effacement du risque de mouvement ou tombement de la charge ou la possible collision avec la partie antérieure du chariot élévateur (forche)

E Concebida principalmente para portones corredores, HEAVY se diferencia ya por su nombre, sinónimo de pesadez y solidez. Realizada con los mejores materiales, que, juntada a un determinado perfil, permite:

- Alineaciones perfectas y facilidad extrema de unión entra una barra y la otra de la guía, a través de un enlace de ajuste y alineación, utilizado hasta que se frague el hormigón.
- Permite que los portones pesados se deslizen en toda tranquilidad.
- Toda estructura es ahogada en el suelo: esta operación permite un pasaje fácil y tranquilo para las carretillas elevadoras, eliminando el riesgo de movimiento o caída de la carga o la probable colisión con la parte anterior de la carretilla elevadora.

RUS Разработанная главным образом для раздвижных ворот, получила свое название благодаря способности выдерживать большой вес. Произведенная из лучших материалов, крепкая и выносливая, она позволяет добиться:

- превосходного выравнивания и особенно простого центрирования штанг направляющей, благодаря фиксирующему и выравнивающему соединению, применяемому до момента затвердения бетона.
- идеальна для тяжелых ворот
- вся конструкция помещается в цемент: это облегчает прохождение тележек без риска ударов и падения груза

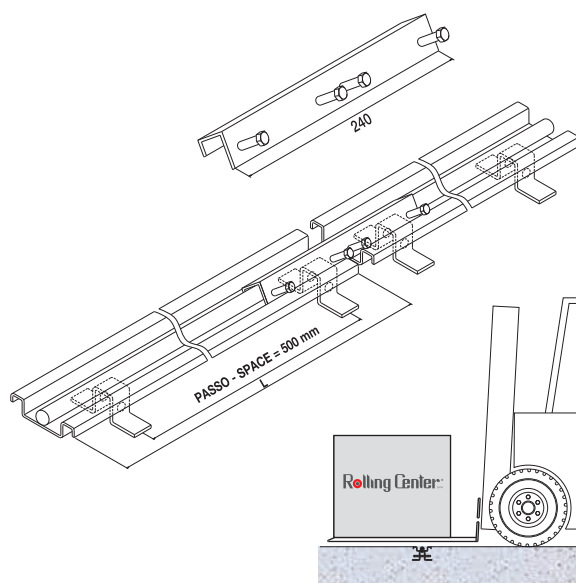
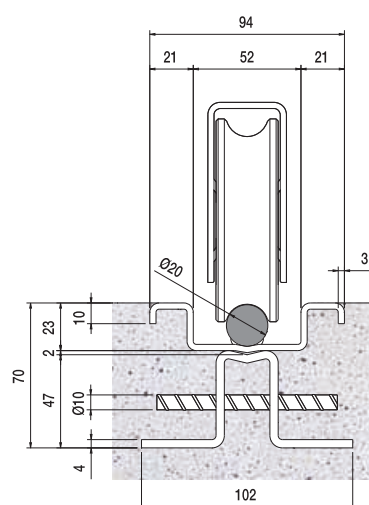

Articolo - Article		Descrizione Description	L	Fasci Sheafs		
Riferimento - Reference			ML	ML	N°	kg
HEAVY Z 3	BZ 94 23 03	Zincata	3	45		247
HEAVY Z 6	BZ 94 23 00	Zincata	6	90		495
53/1	PT 24 32 F0	Giunzione	240mm		10	3,60