

HEAVY

I Ideata principalmente per portoni scorrevoli, HEAVY si differenzia già dal suo nome, sinonimo di pesantezza e robustezza. Costruita con i migliori materiali ed accoppiata all'interno di un profilo ben definito consente:

- Allineamenti perfetti e facilità estrema di unione tra una barra e l'altra della guida, tramite una giunzione di serraggio ed allineamento, impiegata fino al momento della presa del calcestruzzo.
- Permette di far scorrere in tranquillità portoni pesanti.
- Tutta la struttura viene annegata nel pavimento: questa operazione permette la facilità e tranquillità di passaggio continuo a carrelli elevatori, eliminandone il rischio di movimento o caduta del carico o la probabile collisione con la parte anteriore del carrello elevatore (forche)

UK Designed mainly for sliding gates, HEAVY stands also with its name for strength and steadiness. Manufactured with the best materials and coupled with a specific profile it assures:

- Perfect and extremely simple alignment between the track bars, thank to a fixing and aligning joint, employed until the concrete sets.
- Best results with heavy gates
- The whole structure is placed within the cement: this assures easy transit with carriages, with no risks of impact and load falls

D Entwickelt vor allem für Schiebtoren, HEAVY steht schon mit Ihrem Namen für Stärke und Festigkeit. Hergestellt mit Materialien bester Qualität dank der Kupplung mit einem speziellen Profil sie sichert:

- Perfekte und viel vereinfachte Anreihung der Barre mit der Schienen durch einem Befestigungs- und Anreihungsanschluß, verwendet bis die Betonsetzung fertig ist.
- Hervorragende Ergebnisse mit schweren Toren.
- Die gesamte Struktur ist im Beton gesenkt: das gewährleistet sicheres Verkehr, ohne Stoß- oder Lastfallrisiken.

F Principalement projeté pour les portes coulissantes, il se distingue des autres pour sa solidité et sa lourdeur. Construit avec les meilleurs matériaux, inséré dans un profilé défini il permet:

- Alignements parfaits et unions extrêmement faciles entre une barre et l'autre du guide grâce à une jonction de serrage et alignement employée jusqu'à la prise du béton
- Coulisement facile des portes lourdes
- Toute la structure est complètement insérée dans le sol: cette opération permet un passage continu et facile des chariots élévateurs, l'effacement du risque de mouvement ou tombement de la charge ou la possible collision avec la partie antérieure du chariot élévateur (forche)

E Concebida principalmente para portones corredores, HEAVY se diferencia ya por su nombre, sinónimo de pesadez y solidez. Realizada con los mejores materiales, que, juntada a un determinado perfil, permite:

- Alineaciones perfectas y facilidad extrema de unión entre una barra y la otra de la guía, a través de un enlace de ajuste y alineación, utilizado hasta que se frague el hormigón.
- Permite que los portones pesados se deslicen en toda tranquilidad.
- Toda estructura es ahogada en el suelo: esta operación permite un pasaje fácil y tranquilo para las carretillas elevadoras, eliminando el riesgo de movimiento o caída de la carga o la probable colisión con la parte anterior de la carretilla elevadora.

RUS Разработанная главным образом для раздвижных ворот, получила свое название благодаря способности выдерживать большой вес. Произведенная из лучших материалов, крепкая и выносливая, она позволяет добиться:

- превосходного выравнивания и особенно простого центрирования штанг направляющей, благодаря фиксирующему и выравнивающему соединению, применяемому до момента затвердения бетона.
- идеальна для тяжелых ворот
- вся конструкция помещается в цемент: это облегчает прохождение тележек без риска ударов и падения груза

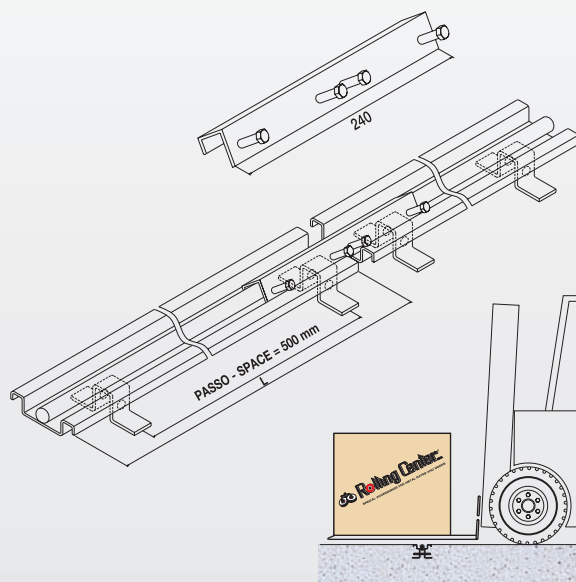
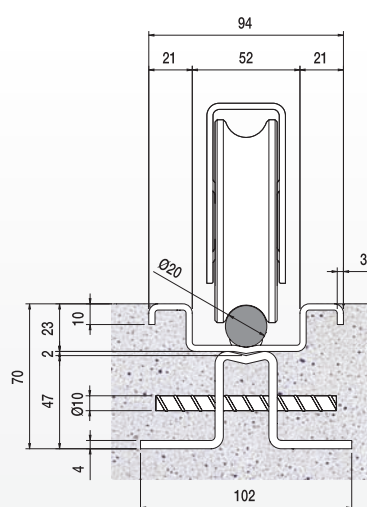

Articolo - Article	Descrizione Description	L	Fasci Sheafs	
Riferimento - Reference		ML	ML	N°
HEAVY Z 3	BZ 94 23 03 Zincata	3	45	247
HEAVY Z 6	BZ 94 23 00 Zincata	6	90	495
53/1	PT 24 32 FO Giunzione	240mm		10 3,60